

	名 称	材 質
①	口 金	不飽和ポリエステル樹脂
②	取付けリング	アルミ鋳物
③	処理室	不飽和ポリエステル樹脂
④	シーツパッキン	合成ゴム
⑤	固定処理刃	ステンレス鋼
⑥	回転処理刃	ステンレス鋼
⑦	モーター巻線	ポリエステル銅線
⑧	ローターシャフト	銅

	型 式	L-3300
モーター	種類	整流子モーター
	電圧(V)	100
	周波数(Hz)	50 / 60
	出力(HP)	3 / 4
	電流(A)	6.0
	回転数(rpm)	2700
	定格水量(リットル/分)	7
	処理能力(kg / 分)	2.5~3.5
	重量(kg)	3.9

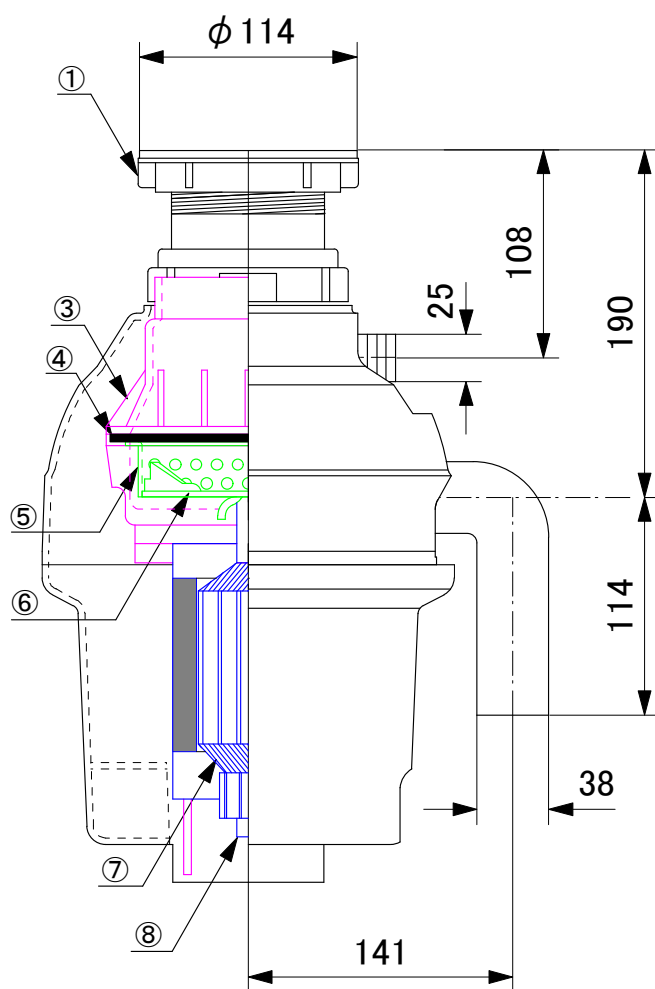
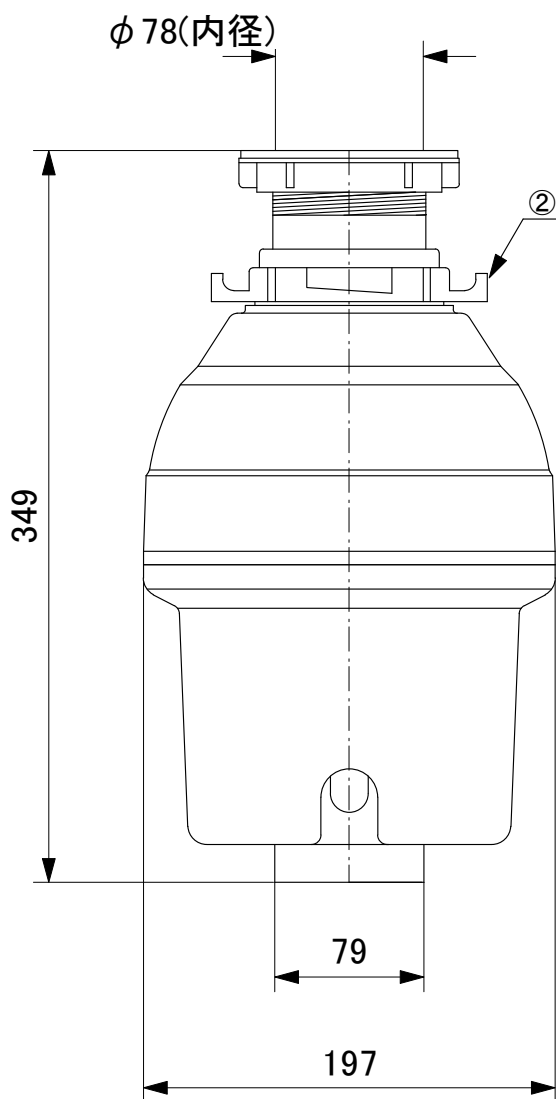

1/4				
尺度	Yamagami	公差		
作図者			品名	ウエストキング L-3200 本体組立図
承認者		年月日	図番	L-3200-0001
		2015/5/8		
株式会社ツナシマ商事				